

KURZWEIL®

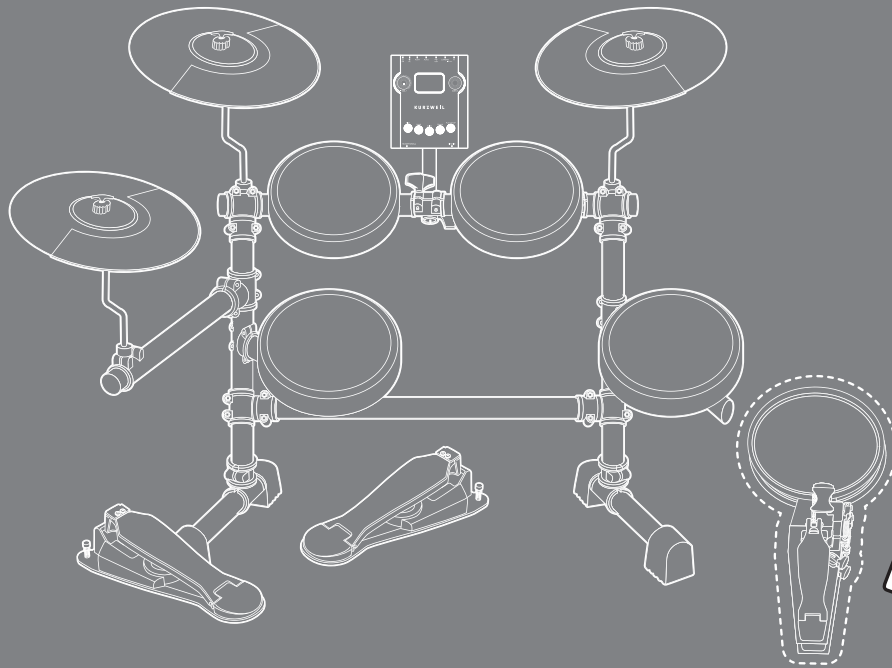

전자드럼 세트

KD1S

사용설명서

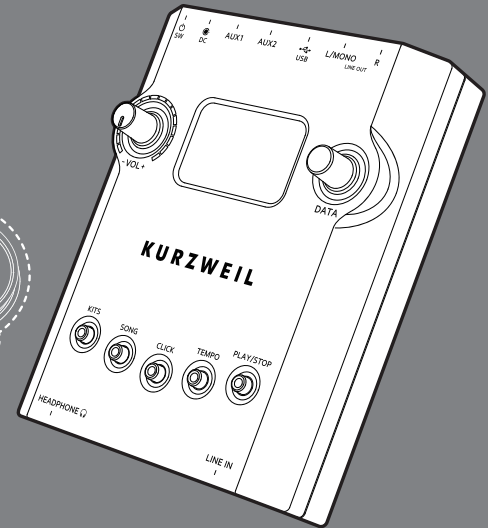

HDC 영상

KURZWEIL®

- 저희 제품을 구입해 주셔서 감사합니다.
- 제품을 사용하기 전에 본 사용설명서를 반드시 읽고 정확하게 사용하기 바랍니다.
- 본 사용설명서는 사용하는 사람들이 언제나 볼 수 있는 곳에 잘 보관해 주십시오.
- 본 사용설명서에는 제품보증서가 포함되어 있습니다.
- 본 사용설명서에 기술된 사양과 제원 및 내용은 품질 향상을 위하여 예고없이 변경될 수 있습니다.

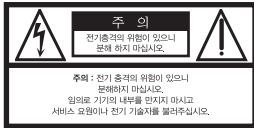

특히 고음은 제품의 내부는 발견하지 않은 상태이기 때문에 기기가 발열되었을 경우 사용자에게 추가적인 충격을 줄 수도 있음을提醒您 하므로써, 주의



특히 고음은 사용자에게 기기를 직접한 때 중요한 장이나 유전자에 유해한 영향을 나타내는 하므로써, 주의

제품의 안전한 사용 및 제품 설치에 관한 중요 사항

화재의 위험, 전기적 충격 및 신체 상해를 방지하기 위한 정보 설명

경고 : 전기 제품을 사용할 때에는 아래의 주의 사항을 따라 이용하시기 바랍니다.

1. 제품을 사용하기 전에 도안이나 문구로 설명된 안전 및 설치상의 주의 사항을 반드시 읽기 바랍니다.

2. 제품은 반드시 접지 되어야 합니다. 제품이 오동작할 때 접지를 통하여 전류가 빠져 나가게 함으로써 전기적인 충격 위험을 감소시킬 수 있기 때문입니다. 제공된 전원 공급 장치는 접지가 된 적절한 콘센트에 삽입하여 사용하시기 바랍니다.

위험 : 부적절한 전원 입력 단자를 사용시에는 전기적인 충격을 야기할 수 있습니다. 임의로 제품을 전원 입력을 변경하지 마시고 필요시에만 자격이 있는 전기 기술자에게 요청하여 변경하시기 바랍니다. 접지가 제대로 이루어졌는지 알 수 없다면 자격이 있는 서비스 요원이나 전기 기술자에게 확인을 요청하시기 바랍니다.

3. 물기가 있는 장소에서 사용하지 마십시오. 예를 들면, 목욕실, 부엌의 싱크대, 축축한 지하실 또는 수영장과 같은 장소.

4. 당사에서 권장하는 제품 받침대나 고정물만을 사용하시기 바랍니다.

5. 제품과 같이 사용될 수 있는 증폭장치, 스피커, 헤드폰의 사용시 정맥을 손상시킬 수 있는 소리를 발생할 수 있습니다. 너무 큰 소리를 발생시키는 상태나 피로를 느끼는 상태의 크기로 장시간 동작시키지 마십시오. 만약 큰 소리가 들리거나 듣는다면 두꺼운 귀에서 들리는 소리가 들린다면 즉시 의사의 도움을 받으도록 하십시오.

6. 제품은 반드시 통풍이 잘되는 위치에 놓고 사용해야 합니다.

7. 제품은 반드시 열을 발생시키는 전열기가 난방기로부터 떨어진 곳에 놓아 사용해야 합니다.

8. 제품의 전원공급장치는 반드시 당사에서 제공되지거나, 전기적 사양에 설명된 규격용만을 사용해야 합니다.

9. 사용자의 전기 공급장치와 제공된 어댑터의 플러그가 맞지 않을 경우 임의로 변경 하지 말고 반드시 당사 서비스 요원이나 전기 기술자에게 문의하기 바랍니다.

10. 제품을 장시간 사용하지 않을 때에는 반드시 전원 공급장치의 연결을 제거하기 바랍니다. 제거할 때 코드를 잡고 흔들고 반드시 플러그를 강세 쥐고 제거하기 바랍니다.

11. 제품에 물건을 떨어뜨리거나 혼돈되는 액체가 제품 안으로 유입되지 않도록 주의 하기 바랍니다.

12. 아래의 사항이 발생하면 반드시 당사의 서비스 지원을 받기 바랍니다.

- A. 전원 코드 플러그에 손상이 발생한 경우;
- B. 제품에 물이나 액체가 묻거나 동전되는 액체가 유입된 경우;
- C. 제품이 비에 젖은 경우;
- D. 제품이 정상적으로 동작되지 않을 경우;
- E. 제품을 떨어뜨렸거나 외관에 손상이 발생한 경우.

13. 사용자 유지 보수에 설명된 내용을 벗어나는 제품의 진단 및 수리를 하지 마십시오. 이외의 사항은 반드시 서비스 요원의 보수를 받아야 합니다.

14. 경고 : 전원 공급 장치 코드가 물건을 올려 놓지 마시기 바랍니다. 또한, 사람이 지나 다니거나 물건들이 걸릴 수 있는 장소에 코드를 놓아두지 마십시오. 코드에 물건을 올려 놓거나 부적절한 전원 공급 장치의 사용은 화재 및 신체 상해의 원인이 됩니다.

경고 : 당사의 승인이 없이 이루어진 제품의 변경 및 수정은 소비자의 권리를 상실케 한다. 중요사항 : 제품을 다른 장치와 연결할 때에는 반드시 차폐된 고품질 케이블을 사용 하여야 합니다.

NOTE : 본 기기는 국제 MIC 및 FCC Part 15 Class B 규격을 충족할 수 있도록 설계 되었습니다. 이러한 기준은 제품을 가정용으로 사용시 타 기기와와의 간섭을 적절하게 방지할 수 있도록 설정되어 있습니다. 본 기기는 전자파 에너지를 발생시킬 수 있으며, 설치 정보에 따르지 않을 경우 타 기기와와의 간섭을 일으키지 않는다고 보증할 수는 없습니다.

본 기기가 라디오나 TV와의 전파 간섭의 원인이 되는지 확인하려면 제품의 전원을 끄고 다른 기기의 상태를 확인하십시오.

전자파 간섭이 발생하면 다음과 같은 방법으로 해결하기 바랍니다.

- 수신 안테나의 방향을 바꾸거나 재배치합니다.
- 본 기기와 TV 수상기를 멀리 떨어뜨립니다.
- 본 기기를 수상기가 연결되지 않은 코드로 연결합니다.
- 필요한 경우, 지역 유통업자나 전문 라디오/텔레비전 전문가에게 의해 하십시오.

TV / RADIO등 전기 기기와의 전자파 간섭

이 안전 사용법을 지키세요

전원공급 및 주의사항

전원공급

• 본 제품은 120V 또는 240V 교류제품이나 사용 국가의 전압사양에 맞추어 공급 출하시에 사용 전압을 셋팅하여 출하합니다.

경고사항



• 사용상의 안전을 위하여 본 사용설명서에 기록된 경고 및 주의사항을 반드시 읽어 보시고 숙지하여 주시기 바랍니다.

- 1) 화재 및 감전의 위험이 있으니 제품을 비나 습기가 많은 곳에 방치하지 마십시오.
- 2) 전원은 반드시 제품에 표시된 정격 전압을 사용해 주십시오.
- 3) 다른 전원일 공급되는 곳에서 사용될 때는 영형무치의 판매원에게 자문을 구한 뒤 적절한 방법이나 번유기를 사용하십시오.
- 4) 퓨즈를 교환할 때는 반드시 정격 퓨즈를 사용하십시오.
- 5) 내부의 배터리를 교환할 경우에는 반드시 동일한 규격을 사용하고, 제 위치에 장착하십시오.

사용할 때의 주의점



- 1) 강한 충격은 고장의 원인이 되므로 심한 충격은 피하십시오.
- 2) 전원을 켜기 전 주음량을 최소의 위치에 놓고 전원을 켜 뒤 단계적으로 올리십시오.
- 3) 사용 후에는 전원을 끄십시오.
- 4) 장시간 사용하지 않을 때는 가능한 플러그를 뽑은 상태로 보관하십시오.
- 5) 손잡이와 스위치는 가벼운 터치에 의해 작동하므로 무리한 힘을 가하면 피손의 원인이 됩니다.

사용자 안내문

8급 기기(가정용 방송통신기자재) 이 기기는 가정용(6급) 전자파적합기기로서 주로 가정에서 사용하는 것을 목적으로 하며, 모든 지역에서 사용할 수 있습니다.

주의 WARNING

- 2017모든 저작권은 **HDC** 향에 있습니다.
- **KDIS** 은 **HDC** 향의 상품명입니다.
- 상호와 제품명 및 본 매뉴얼에 대한 저작권은 **HDC** 향에 있습니다.
- 제품의 주요 특징 및 사양은 일일명이 변경될 수 있습니다.

사용하기 전에	
안전한 사용을 위하여	2
명칭과 기능	4
설치하기	6
사용하기	
기본 기능	10
드럼 키트	11
연습곡 기능	12
부록	
참고하기	13

안전한 사용을 위하여

· 안전을 위한 주의사항은 제품을 올바르게 사용하여 예기치 못한 위험이나 재산상의 손해를 사전에 방지하기 위한 내용으로 잘 읽고 지켜 주시기 바랍니다.

▶ 안전을 위한 경고

경고! · 감전으로 인한 심각한 부상 또는 사망, 단전, 부상, 화재 또는 기타 장애가 발생하지 않도록 반드시 아래의 기본 사용 전 주의사항 내용을 준수하십시오. 사용 전 주의 사항은 다음과 같으며 이를 지키지 않아 발생하는 문제는 사용자 본인의 책임입니다.

전원 공급/AC 전원 어댑터

- 지정된 DC 정격 전압의 어댑터만 사용하십시오.
지정되지 않은 어댑터를 사용하면 제품이 손상되거나 과열될 수 있습니다. 특히 AC 어댑터 연결시 제품에 중대한 손상을 일으키고 사용자 과실에 의한 유상 A/S 처리됩니다.
- 주기적으로 어댑터의 AC 전원 플러그를 점검하고 먼지나 오물이 끼어 있으면 제거하십시오.
화재의 원인이 됩니다.
- 어댑터의 AC 전원 코드를 히터나 라디에이터와 같은 열원 가까이 두지 말고, 과도하게 구부리거나 손상시키지 마십시오. 또한, 무거운 물체를 전원 코드 위에 올려놓거나, 사람들이 밟거나 걸려 넘어지거나 물건을 굴리는 장소에 전원 코드를 놓지 마십시오.
감전의 위험이 있습니다.
- 전원 플러그가 흔들리지 않도록 안쪽 끝까지 정확히 꽂아 주세요.
접속이 불안정한 경우에는 화재의 원인이 됩니다.
- 전원 플러그를 뺄 때에는 확실히 잡고 빼 주세요.
코드를 잡아당겨 빼면 배선의 일부가 끊어져 위험합니다.
화재의 원인이 됩니다.
- 하나의 콘센트에 여러 기기를 동시에 사용하지 마세요.
콘센트의 과열로 인한 화재의 원인이 됩니다.
- 떨어뜨리거나 케이스가 파손된 경우에는 전원 플러그를 뽑으세요.
그대로 사용하면 화재, 감전의 원인이 됩니다.
서비스센터로 연락하세요.

임의분해 금지

- 제품의 구성품을 임의로 열어 보거나 분해 또는 개조하지 마십시오.
본 제품의 어떠한 구성품도 사용자가 임의로 조작 및 수리해서는 안됩니다.
고장이 발생한 경우에는 즉시 사용을 중지하고 당사의 전문기사에게 점검을 의뢰하십시오.

습기 경고

- 제품의 각 구성품이 비를 맞거나 액체나 습기 또는 습한 환경에 노출되지 않도록 주의하십시오. 또한 제품의 벌어진 틈 사이로 액체가 흘러 들어가지 않도록 주의하십시오.
- 절대로 젖은 손으로 어댑터 AC 전원 코드 플러그를 만지지 마십시오.
감전의 위험이 있습니다.

화재 경고

- 양초와 같이 타고 있는 물질을 기기 위에 놓지 마십시오.
타고 있는 물체가 넘어져 화재가 발생할 수 있습니다.
- 화기 및 난로와 같은 열기구와 가까운 곳에 설치하지 마세요.
화재, 감전의 원인이 될 수 있습니다.

제품 이상이 의심되는 경우

- AC 전원 코드나 플러그가 마모되거나 손상된 경우, 제품을 사용하는 중에 사운드가 갑자기 나오지 않는 경우 또는 이상한 냄새나 연기가 발생하는 경우에는 즉시 전원 스위치를 끄고 어댑터 플러그를 뽑은 후, 당사의 전문기사에게 점검을 의뢰하십시오.

안전한 사용을 위하여

▶ 안전을 위한 주의사항

경고! · 기기가 파손되거나 감전, 단전, 부상, 화재 또는 기타 장애가 발생하지 않도록 반드시 다음 내용을 준수하여 주십시오.
 안전을 위한 주의사항은 다음과 같으며 이를 지키지 않아 발생하는 문제는 본인의 책임입니다.

전원 공급/AC 전원 어댑터

- 전원 어댑터의 전기 플러그를 콘센트에서 뽑을 경우에는 항상 코드가 아닌 플러그를 잡고 뽑으십시오.
- 본 제품을 사용하지 않거나 뇌우 시에는 AC 전원 어댑터의 플러그를 뽑아 두십시오.
- 본 제품을 멀티탭을 사용하여 전기 콘센트에 연결하지 마십시오. 그렇게 하면 음질이 저하되거나 콘센트가 과열될 수도 있습니다. 화재, 감전의 위험이 있습니다.

설치/사용 위치

- 본 제품의 외관 훼손이나 내부 부품의 손상을 방지하기 위하여 과도한 먼지나 진동 또는 극심한 추위나 열(직사광선, 히터 근처 또는 주간에 승용차 내부 등)에 기기를 노출시키지 마십시오.
 전기 부품의 절연이 나빠져 감전이나 화재의 원인이 될 수 있습니다.
- TV, 라디오, 스테레오 기기, 휴대폰 또는 기타 전자 제품 가까이에서 악기를 사용하지 마십시오. 그렇게 하지 않을 경우 악기, TV 또는 라디오에서 노이즈가 발생할 수 있습니다.
- 반드시 악기를 편평하고 단단한 바닥 위에 두십시오.
- 본 제품을 옮기기 전에 연결된 모든 어댑터 및 케이블을 제거하십시오.
- 본 제품을 설치할 때는 사용할 AC 콘센트에 쉽게 접근할 수 있는 위치에 놓으십시오. 문제 또는 오작동 발생 시 즉시 전원 스위치를 끄고 콘센트에서 플러그를 빼십시오. 전원 스위치가 꺼져 있더라도 소량의 전류가 제품에 계속해서 흐릅니다. 제품을 장시간 사용하지 않을 때는 AC 콘센트에서 전원 코드를 뽑아두십시오.

- 본 제품의 통풍구 앞에 물체를 놓지 마십시오.
 내부 부품의 적절한 통풍이 방해되어 악기가 과열될 수 있습니다.

연결

- 본 제품을 다른 전기 부품에 연결하기 전에 모든 부품의 전원을 끄십시오. 모든 부품의 전원을 끄거나 켜기 전에는 항상 볼륨을 최소로 줄여 놓아야 합니다. 또한 모든 악기의 볼륨을 최소화한 후, 본 제품이 작동하는 중에 볼륨을 서서히 올려 원하는 레벨로 맞추십시오.

유지보수

- 부드럽고 마른 천으로 본 제품을 닦으십시오. 페인트 희석액, 용해제, 세제 용액 또는 화학 물질이 함유된 걸레를 사용하지 마십시오.
- 본 제품 위에 비닐이나 플라스틱 고무 물건을 올려 놓지 마십시오. 제품의 색상이 바랄 수 있습니다.

취급 주의사항

- 본 제품 틈새로 손가락이나 손을 넣지 마십시오.
- 본 제품 위에 올라 앉거나 무거운 물체를 올려 놓지 마십시오. 또한 버튼, 스위치 또는 단자 부분에 강한 압력을 가하지 마십시오.
- 본 제품/장치나 헤드폰을 장시간 고음 상태에서 사용할 경우에는 청력이 이상이 생길 수 있으므로 주의하십시오. 청력이 손상되었거나 귀에서 울림 현상이 나타날 경우 의사에게 진찰을 받으십시오.

명칭과 기능

▶ 드럼부

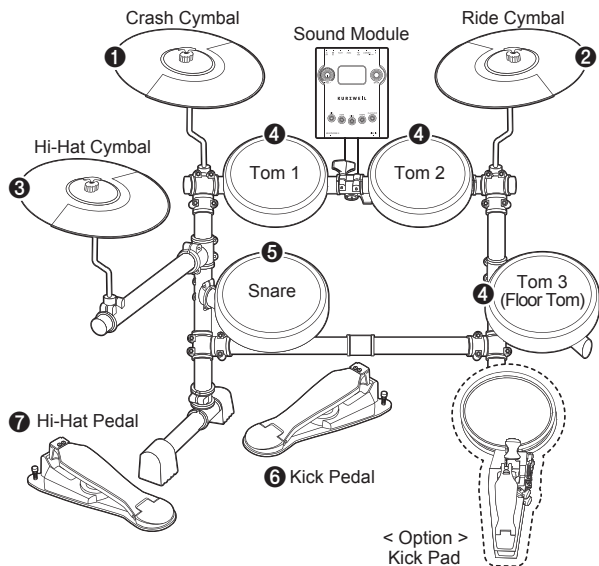

- ① 크래쉬(Crash)심벌 : 10인치 심벌로 Edge, Bow 연주 사운드 및 초크 기능을 지원합니다.
- ② 라이드(Ride)심벌 : 10인치 심벌로 라이드 크래쉬와 Bell 연주 사운드 및 초크 기능을 지원합니다.

- ③ 하이-햇(Hi-Hat)심벌 : 10인치 심벌로 하이-햇 페달(Hi-Hat Controller)의 작동에 따라 연주 사운드가 변경됩니다.
 - Open Hi-Hat : 페달에서 발을 떼거나 밟지 않은 상태
 - Half Open Hi-Hat : 페달을 중간 정도 위치까지 밟은 상태
 - Close Hi-Hat : 페달을 완전히 밟은 상태
 - Foot Control Chick : 페달을 밟으면 연주되고 있던 Hi-Hat 소리는 뮤트되며 연주됩니다.

④ 탐(Tom)1/2/3/4(확장 시) : 8인치 메쉬 패드로 Head 연주 사운드만 지원합니다.

⑤ 스네어(Snare)드럼 : 8인치 메쉬 패드로 아래의 3가지 연주 사운드를 지원합니다.

- Head : 스틱으로 매쉬 가운데를 연주합니다.
- Side Stick : 스틱으로 패드의 림을 연주합니다.
- Rim Shot : 매쉬와 패드의 림을 동시에 연주합니다.

⑥ 킥 페달(Kick Pedal) : 킥 페달로 Bass 연주 사운드를 지원합니다. (패드모드 : 8인치 매쉬와 Foot 페달로 강약 표현이 가능한 Hall 센서형 패드 모드를 이용할 수 있습니다.)

<베이스 드럼 전환 방법>

KIT 버튼을 누른 상태에서 전원을 켜 > 버전 표시 > 아래와 같이 변경된 모드와 드럼 번호를 표시함.

- 스위치 모드(b_S) : 전용 스위치 페달을 사용합니다.
- 패드 모드(b_P) : 전용 패드형 Foot 페달을 사용합니다.

⑦ 하이-햇 페달(Hi-Hat Pedal) : 하이-햇 심벌을 제어하기 위해 사용하는 페달입니다.(반드시 전용의 비 접촉식 자석 센서 사용하여야 함)

명칭과 기능

▶ 사운드 모듈부

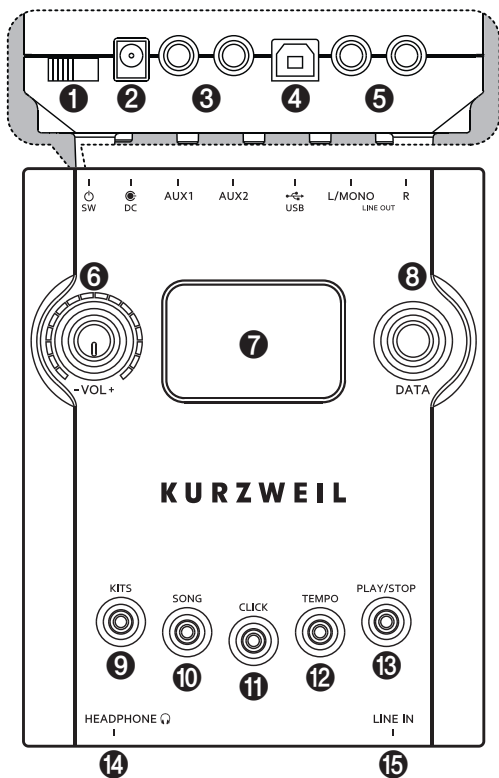

- ❶ 전원 [⏻ SW]스위치 : 제품의 전원을 켜고 끕니다.
- ❷ 전원 입력 [Ⓢ DC]단자 : 전원 어댑터의 DC 플러그를 연결합니다.
- ❸ 외부 입력 1/2 [AUX1/2]단자 : 확장 심벌(Crash2)은 AUX1에, 확장 탐(Tom 4)은 AUX2에 연결합니다.
- ❹ MIDI 신호 USB [Ⓜ USB]단자 : 컴퓨터나 스마트폰과 MIDI USB 케이블로 연결합니다.
- ❺ 음향 출력 [LINE OUT R L/MONO]연결단자 : 제품의 연주/재생 음향신호를 출력합니다.(L/MONO 단독 연결 시 모노 음향 출력)
- ❻ 음량 [VOLUME]조절기 : 제품의 연주/재생 음량을 조절합니다.
- ❼ 기능 표시창 : 제품의 기능 설정/재생 상태 정보를 표시합니다.
- ❽ 데이터 [DATA]조절기 : 설정 항목을 선택하거나 선택사항의 실행여부를 확인합니다.
- ❾ 드럼 [KITS]버튼 : 연주할 드럼 키트를 선택합니다.
- ❿ 연습곡 [SONG]버튼 : 연습할 곡을 선택합니다.
- ⓫ 메트로놈 [CLICK]버튼 : 메트로놈의 종류를 선택합니다.(리듬 연주시 드럼 기능을 켜거나 끄)
- ⓬ 템포 [TEMPO]버튼 : 연주의 빠르기(Tempo)를 선택합니다.
- ⓭ 재생/정지 [PLAY/STOP]버튼 : 리듬, 메트로놈 또는 녹음된 곡을 재생하거나 정지합니다.
- ⓮ 헤드폰 [🎧 HEADPHONE]단자 : 헤드폰을 연결시 제품의 연주/재생 음향을 헤드폰으로 청취합니다.
- ⓯ 외부 음향 입력 [LINE IN]단자 : 스마트폰, MP3플레이어 등 외부 음향장치의 출력을 연결합니다.

설치하기

▶ 구성품 확인하기

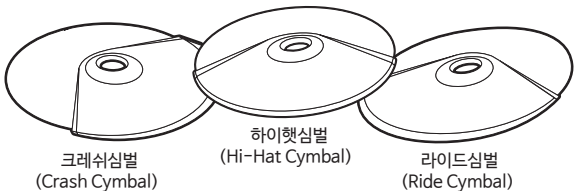
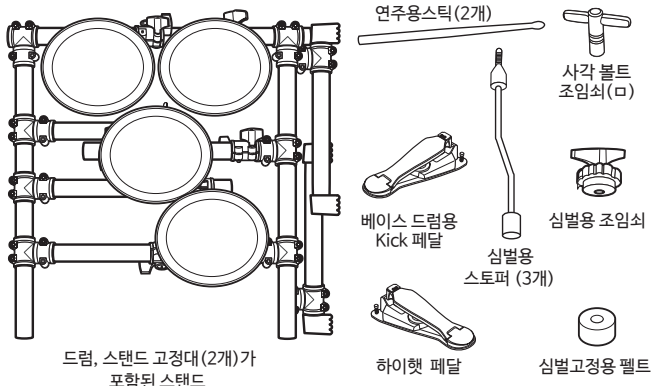

▶ 조립하기

1. 스탠드에 스탠드 받침대를 조립하고 심벌 연결봉과 스탠드 받침대를 알맞은 각도로 펼칩니다.

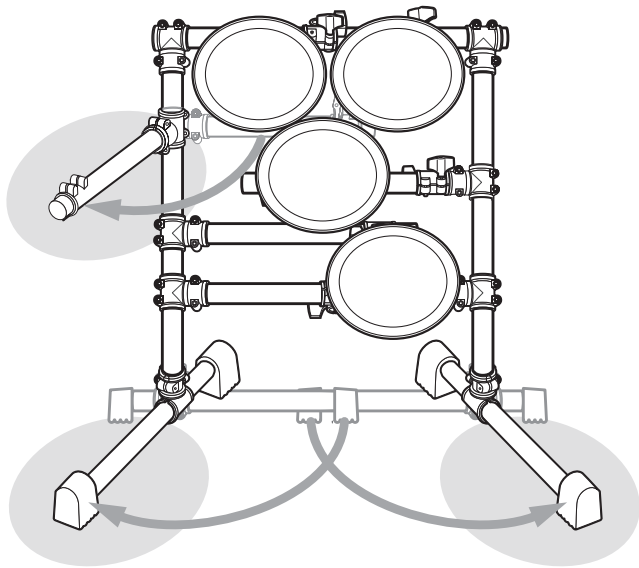

설치하기

▶ 조립하기

2. 심벌 3종을 스토폴을 이용하여 스탠드에 부착합니다.

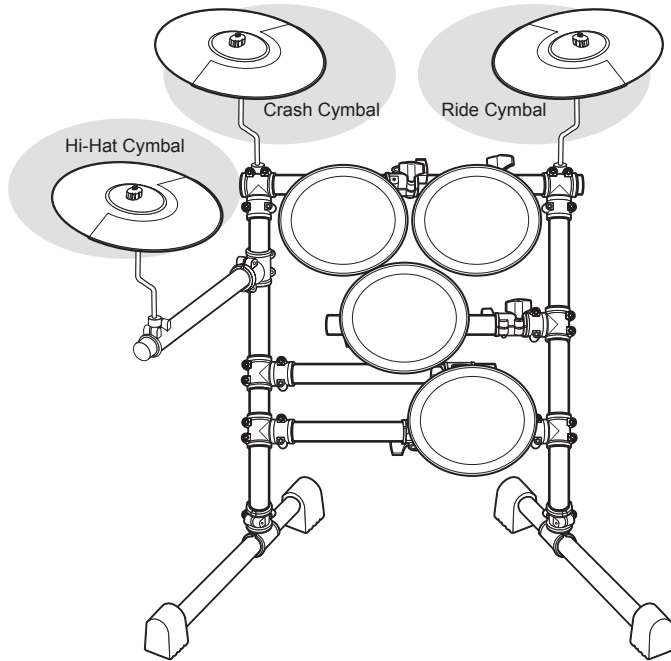

3. 탐1/탐2/탐3을 펼치고 알맞은 위치로 조절합니다.

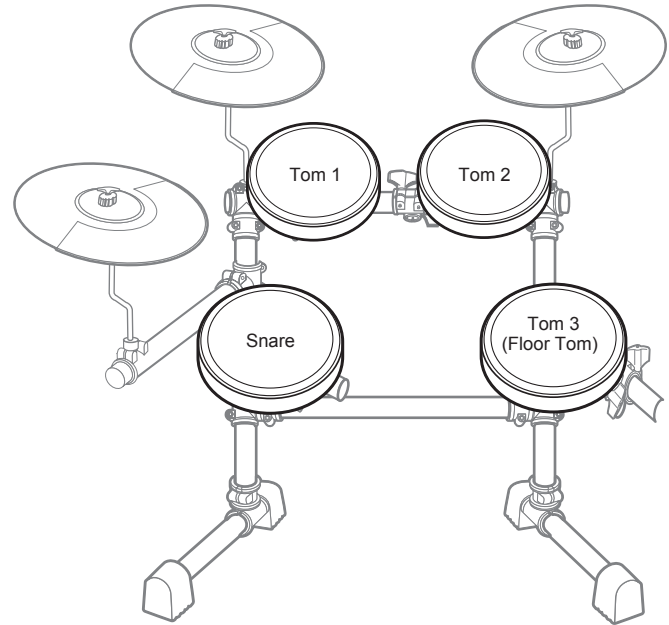

설치하기

▶ 조립하기

4. 사운드 모듈을 스탠드에 부착합니다.

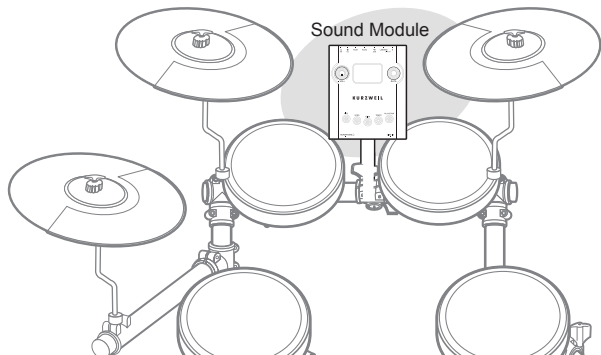

5. 킥 페달을 베이스 드럼에 부착하고 하이햇 페달을 적당한 위치에 배치합니다.

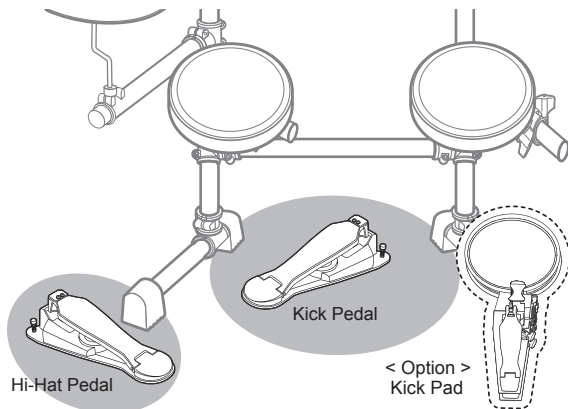
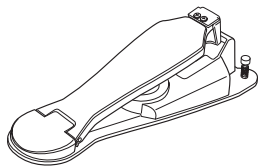

6. 베이스 드럼 페달(킥 페달)을 베이스 드럼에 부착하고 하이햇 페달을 적당한 위치에 배치합니다.

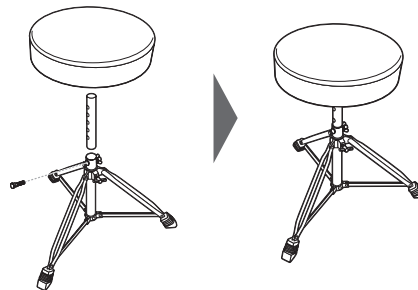

설치하기

▶ 조립하기

7. 연결용 케이블로 드럼, 심벌 및 페달을 사운드 모듈에 연결합니다.

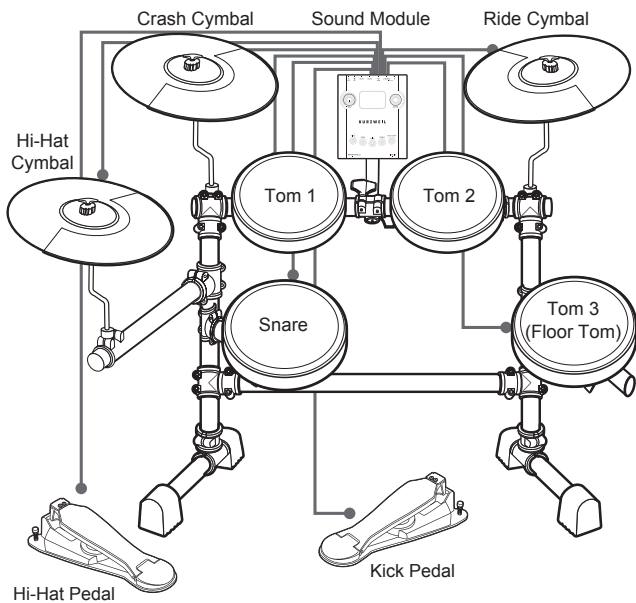

8. 전원 어댑터를 이용하여 사운드 모듈에 전원을 연결합니다.

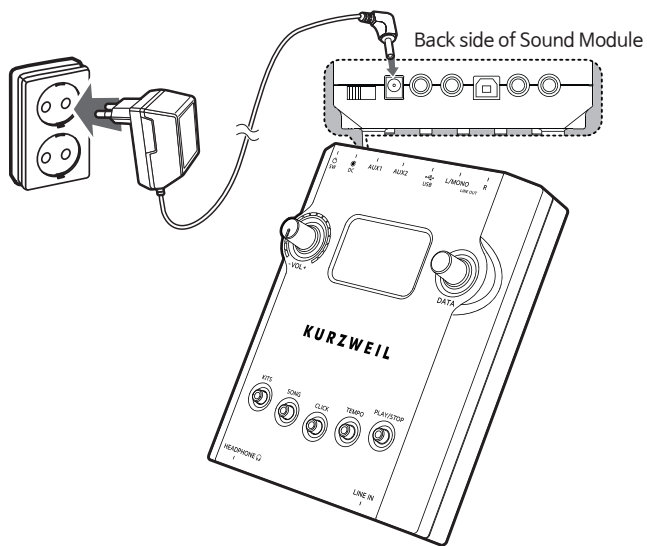

기본 기능

▶ 제품 켜기/끄기



1. 제품의 뒷면에 위치한 전원 입력[DC] 단자에 전원 어댑터의 DC플러그를 꽂아 연결합니다.

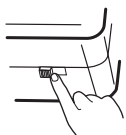

2. 제품 뒷면의 전원[SW] 스위치를 왼쪽으로 밀면 제품의 전원이 켜집니다.

U12 > 201

- 전원이 켜지면 제품 시스템 버전이 표시된 후, 기본 드럼 키트가 선택됩니다.



3. 기본 드럼 키트가 표시된 상태에서 데이터[DATA] 조절기를 돌려 원하는 드럼 키트를 선택합니다.

d11

- 본 제품은 31개의 드럼 키트를 제공합니다.
(참고 : 다음 페이지 “드럼 키트 목록”)

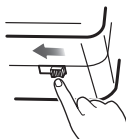

4. 제품 뒷면의 전원[SW] 스위치를 오른쪽으로 밀어 제품의 전원을 끕니다.

▶ 음량 조절하기



1. 주음량[MASTER] 조절기를 돌려 제품에서 출력되는 전체 음량을 조절 할 수 있습니다.

▶ 드럼/연주파트 템포 조절하기



1. 연습곡 또는 클릭 연주 시, 템포 [TEMPO] 버튼을 눌러 현재의 빠르기를 표시합니다.

100



2. 데이터 [DATA] 조절기를 돌려 원하는 템포의 빠르기를 선택합니다.

40 250

- 40 ~ 250까지 빠르기를 조절 할 수 있습니다.

드럼 키트

▶ 드럼 키트 선택하기



1. 드럼 키트 [KITS] 버튼을 누르면 현재 드럼 키트 정보가 표시됩니다.



2. 데이터 [DATA] 조절기를 돌려 원하는 드럼세트를 선택합니다.

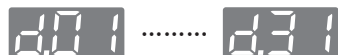

- 선택 가능한 드럼 키트 목록은 아래와 같습니다.

No.	Drum Kit Name
d.01	Pop1
d.02	Pop2
d.03	Studio1
d.04	Studio2
d.05	Studio3
d.06	Garage
d.07	Jazz
d.08	Indie
d.09	Hard Rock
d.10	Old Rock
d.11	Funky Jazz1
d.12	Funky Jazz2
d.13	Fusion

No.	Drum Kit Name
d.14	Dance
d.15	Electric
d.16	Modern
d.17	Latin
d.18	Alternate
d.19	Bubinga
d.20	Samba
d.21	Custom1
d.22	Custom2
d.23	Pop Live
d.24	Club Dance
d.25	Progress
d.26	GM Standard
d.27	GM Room Set
d.28	GM Power Set
d.29	GM Elec Set
d.30	Percussion 1
d.31	Percussion 2

드럼 키트

▶ 메트로놈 사용하기



1. 대기상태에서 **메트로놈[CLICK]** 버튼을 누르면 메트로놈 동작이 시작됩니다.



2. 데이터[DATA] 조절기를 돌려 원하는 박자형식을 선택합니다.



- c.01 ~ c.12까지 다양한 박자의 비트를 선택하여 연주할 수 있습니다. (다음 페이지 “메트로놈 목록 참고)



3. 템포[TEMPO] 버튼을 누른 후, 데이터[DATA] 조절기를 돌려 원하는 빠르기를 선택합니다.

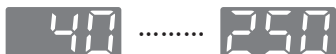

연습곡 기능

▶ 연습곡 재생하기



1. 대기상태에서 **연습곡[SONG]** 버튼을 누르면 현재 선택된 리듬스타일 정보가 표시됩니다.



2. 데이터[DATA] 조절기를 돌려 원하는 리듬스타일을 선택합니다.



- 본 제품은 44개의 리듬 스타일을 제공합니다.
참조 : 다음 페이지 “연습곡 목록(Song List)”

PLAY/STOP



3. 재생/정지[PLAY/STOP] 버튼을 누르거나 드럼/심벌 패드를 두드리면 1마디의 준비 신호가 연주된 후, 반주 재생이 시작됩니다.

PLAY/STOP



4. 반주 재생을 중지하려면 **재생/정지[PLAY/STOP]** 버튼을 누릅니다.

참고하기

▶ 연습곡 목록 (Song List)

No.	Song Name
s.01	Acid Jazz
s.02	Ballade Beat
s.03	Bigband
s.04	Break Beat
s.05	Cha Cha
s.06	Cool Soul
s.07	Dancy Pop
s.08	Dixie
s.09	Easy Beat
s.10	Easy Rock
s.11	Easy Soul
s.12	Fast Funk
s.13	Folk
s.14	Funk Shuffle
s.15	Funk
s.16	Hard Rock
s.17	Hard Rock 2
s.18	Hip Hop
s.19	Jazz Dance
s.20	Mambo
s.21	Polka
s.22	Pop Rock

No.	Song Name
s.23	Pop Swing
s.24	Pop
s.25	Pop Disco
s.26	Pop Ballade
s.27	Pop Waltz
s.28	R & B Ballade
s.29	Real Soul
s.30	Reggae
s.31	Rock Beat
s.32	Rock Folk
s.33	Salsa
s.34	Samba
s.35	Shuffle
s.36	Slow Beat
s.37	Slow Pop
s.38	Soft Beat
s.39	Soul
s.40	Standard Pop
s.41	Swing
s.42	Techno
s.43	Techno Pop
s.44	Waltz

▶ 메트로놈 목록 (Beat List)

No.	Rhythm	Description
c.01	No. Quarter	
c.02	Eighth	
c.03	Eighth	
c.04	Eighth Triplet	
c.05	Eighth Triplet	
c.06	Sixteenth	
c.07	Sixteenth	
c.08	Sixteenth	
c.09	Sixteenth	
c.10	Sixteenth	
c.11	Sixteenth	
c.12	Sixteenth Triplet	

참고하기

▶ MIDI 변환표 (MIDI Implementation Chart)

Function	Transmitted	Recognized	Remarks
Basic Channel	10	1 ~ 8 & 10 ~ 16	
Mode	Default Changed	x	x
	Default Messages	x	Mode 3
	Messages Altered	x	x
Note Number	True voice	0 ~ 127	0 ~ 127
	Note ON	*****	0 ~ 127
Velocity	Note OFF	0 ~ 127	0 ~ 127
	Note OFF	x	0 ~ 127
After Touch	Key's	x	x
	Channel's	x	x
Pitch Bend	x	○	
Control Change	0	x	Bank Select
	1	x	Modulation
	4	x	Foot Control
	5	x	Portamento Time
	6	x	Data Entry
	7	x	Volume
	10	x	Pan
	11	x	Expression
	64	x	Sustain Pedal
	65	x	Portamento On/Off
	66	x	Sostenuto Pedal
	67	x	Soft Pedal
	71	x	Resonance
	72	x	Release Time
	73	x	Attack Time
	74	x	Cut Off
	80	x	Reverb Program
81	x	Chorus Program	
90	x	Reverb Level	
91	x	Chorus Level	
120	x	All Sound OFF	
121	x	Reset All Controller*1	
123	x	All Notes OFF*1	
Program Change	x	○	
System Exclusive	x	○	
System common	Song Position	x	
	Song Select	x	x
	Tune	x	x
System Real Time	Clock	x	x
	Commands	x	x
Aux Messages	Local ON/OFF	x	x
	All Notes OFF	x	x
	Active Sense	○	x
	Reset	x	x
Mode 1 : Omni On, Poly Mode 2 : Omni On, Mono Mode 3 : Omni Off, Poly Mode 4 : Omni Off, Mono		O : Yes Notes *1 Except 9, 10 Channel	X : No

참고하기

▶ 제품 규격

Display	3 x 7 LED Display
Switch Controls	KITS, SONG, CLICK, TEMPO, PLAY/STOP
Volum Controls	VOLUME, DATA
Drum Kits	31 Preset Kits
Connections	Headphone (3.5 mm Jack), Line In (3.5 mm Jack), AUX 1/2 Out (6.5 mm Jack), Line Out (L/Mono, R 6.35 mm Jack) , USB MIDI, Triger In (25 d-sub jack)
Power Supply	AC Adaptor (10 V / 500 mA)

제품보증서

제품의 종류	Electronic DrumKit	모 델 명	KD15
구 입 일	Serial No.		
판매 대리점	대리점 연락처		

HDC 영창 제품의
품질보증 기간은 1년,
부품보증기간은 5년 입니다.

- * 저희 HDC영창에서는 품목별 소비자분쟁해결기준(공정거래위원회 고시 제 2014-44호) 에 따라 아래와 같이 제품에 대한 보증을 실시합니다.
- * 제품의 고장 발생 및 서비스 요청시 HDC영창 서비스센터 또는 지점별 협력업체로 문의하시기 바랍니다.
- * 보상이부 및 내용통보는 요구일로부터 7일 이내에, 피해보상은 통보일로부터 14일 이내에 해결하여 드립니다.

■ 보상 서비스

- * 제품 구입일로부터 보증기간(년, 상압용도 사용시 6개월) 이내에 정상적인 상태에서 제품에 이상이 발생한 경우에는 당사가 무상으로 서비스를 실시합니다.
- * 본 제품은 가압용으로 설계된 제품이므로 소비자가 영업용으로 전용하여 사용할 경우에는 보증기간이 변으로 만족 적용됩니다.

소비자 피해 유형		보 상 내 역	
구입 후 10일 이내에 중요한 수리를 요청 할 때 구입 후 1개월 이내에 중요한 수리를 요청 할 때 제품구입시 보증 및 설치 과정에서 발생한 피해 교환된 제품이 1개월 이내에 재차 중요한 수리를 요하는 고장 발생시 교환 불가능시	동일 하자로 3회까지 고장 발생시	품질보증기간 이내	품질보증기간 이후
	동일 하자로 4회까지 고장 발생시	제품교환 또는 구입가 환급	
	서로 다른 하자로 5회이상 고장 발생시	제품교환 또는 무상수리	
	소비자가 수리 의뢰한 제품을 5회이상 고장 발생한 경우	구입가 환급	제품교환 또는 구입가 환급
정상적인 사용상태 에서 발생한 성능 기능상의 하자로 고장 발생시	수리 가능	무상수리	무상수리
	수리 불가능	제품교환 또는 구입가 환급	제품교환 또는 구입가 환급
소비자의 고의 및 과실로 인한 고장의 경우	수리용 부품만 있으나 수리 불가능시	무상수리	무상수리
	수리가 불가능한 경우	유상수리	유상수리
	수리가 가능한 경우	유상수리	유상수리
	수리가 불가능한 경우	유상수리	유상수리

■ 보상 서비스

* 아래와 같은 경우에는 서비스 비용에 대해 소비자에게 유상으로 청구할 수 있습니다.

- ① 제품 고장이 아닌 경우
 - * 고장이 아닌 경우 서비스비를 요청할 시에는 출장비를 청구할 수 있으므로 반드시 사용설명서를 읽어 주십시오.
 - * 간부서비스, 제품보증, 사용설명 등은 제품 고장이 아닙니다.
- ② 소비자 과실로 고장인 경우
 - * 소비자의 취급 부주의 및 잘못된 수리로 고장 발생시
 - * 전기 용량을 틀리게 사용하여 고장이 발생된 경우
 - * 설치 후 이동시, 떨어뜨림 등에 의한 고장, 손상 발생시
 - * 담수에서 미지정된 수조물, 용석물 사용으로 고장 발생시
 - * 카주와임, 샌드시드티 기사 및 불력사 기사기 아닌 사람이 수리하여 고장 발생시
- ③ 그 밖의 경우
 - * 서비스 기사의 정당한 보증신청 제외 요구에 제사가 있을 경우
 - * 천재지변(재해, 명해, 수해 등)에 의한 고장, 손상 발생시
 - * 소도성 부품의 유상기간은 6개월까지
 - * 이점부터, 폐달, 조기선, 헤드폰, 기타

* 사용설명서 및 본래하지 않고 간단한 조정시 * 외부 인티니(외부촬영) 및 유선시호 연결 서비스 요청시 * 판매점에서 부속외에 설치해 주어 제 성능시	1회 무상 서비스 2회부터 유상 서비스
	1회부터 유상 서비스

HDC 영창

이 보증서는 대한민국 국내에서만 유효하며 다시 발행하지 않으므로 사용설명서와 함께 잘 보관하시기 바랍니다.

KURZWEIL®

HDC 영창

· 본사 : 인천광역시 서구 봉수대로 196
· A/S문의 : 032-570-1550~3